

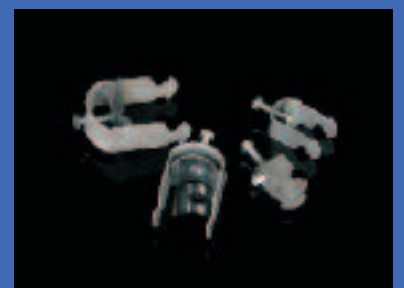

5

# KABELLEITER

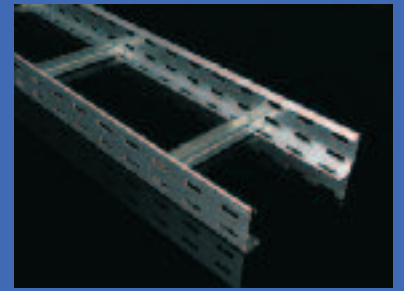

## ÜBERSICHT DER SYSTEMELEMENTE

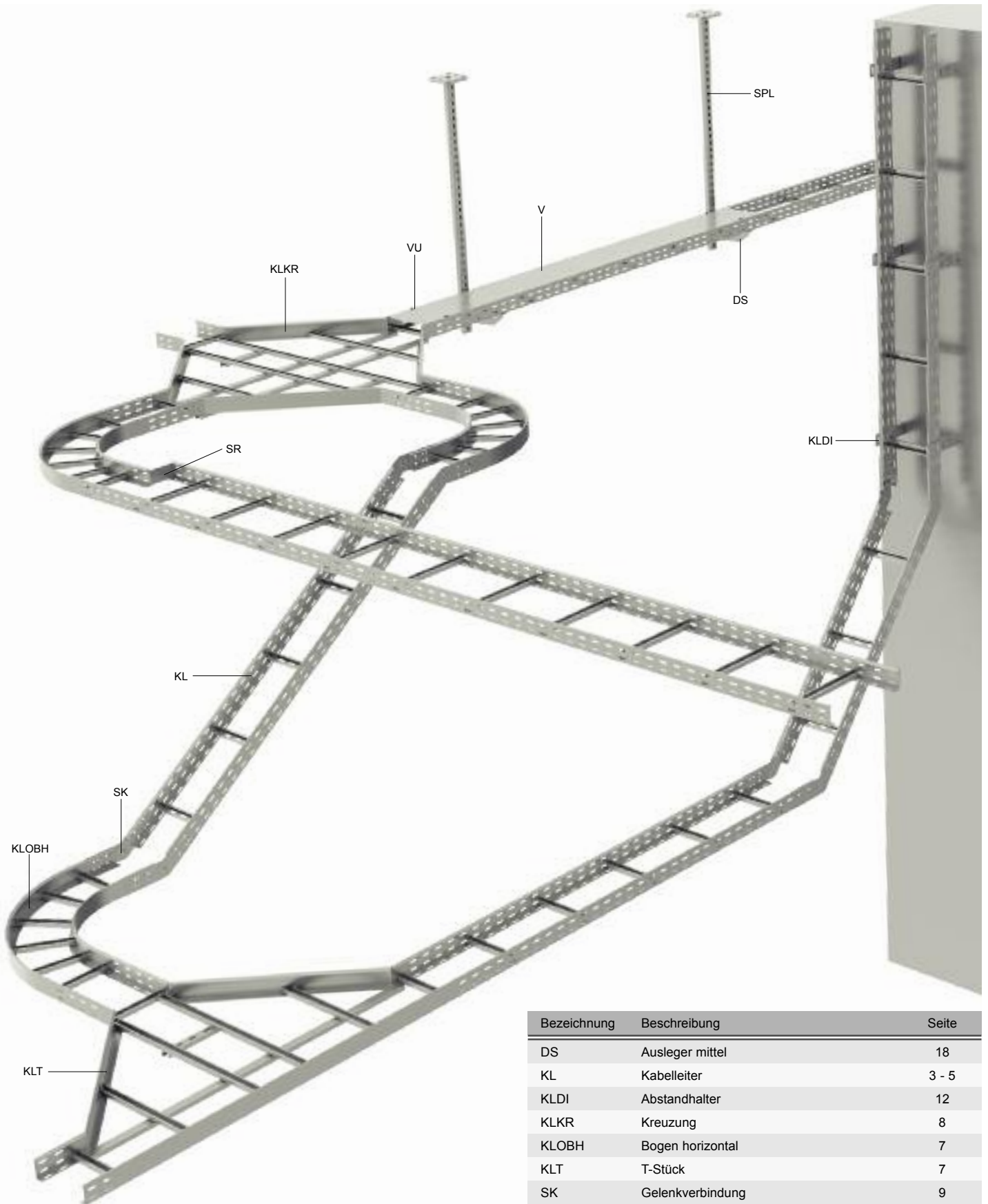

Bezeichnung	Beschreibung	Seite
DS	Ausleger mittel	18
KL	Kabelleiter	3 - 5
KLDI	Abstandhalter	12
KLKR	Kreuzung	8
KLOBH	Bogen horizontal	7
KLT	T-Stück	7
SK	Gelenkverbindung	9
SPL	Hängestiel leicht	19
SR	Reduzierstück	10
V	Deckel	6
VU	Klammer für Kabelleiter	6



## 60 - Kabelleiter

Artikelnummer	A	↑	‡	⊂	S	F	Artikelnummer	IX
KL 60X150	150	1,5	2,21	312	●	⊕		
KL 60X200	200	1,5	2,30	240	●	●	INOXKL 60X200	⊕
KL 60X300	300	1,5	2,47	156	●	●	INOXKL 60X300	⊕
KL 60X400	400	1,5	2,64	108	●	●	INOXKL 60X400	⊕
KL 60X500	500	1,5	2,97	96	●	⊕		
KL 60X600	600	1,5	3,20	78	●	⊕		

Standartlänge der Kabelleiter ist 3 m.

Die Verbindung der Leiter erfolgt mit den Verbindern S 60X200 oder INOXS 6X200 (S. 11) und mindestens 8 Schrauben NSM 6X10 oder NIXSM 6X10 (S. 22).

Die gelochten Seitenteile bilden ein L-Profil mit einer gebogenen Kante. Die gelochten Schalter des C-Profils sind zu den Seitenteilen mittels Durchdruck im Abstand von 300 mm und mit der geöffneten Seite des Profils nach oben befestigt.

Auf Anfrage können auch Brücken mit einem Stützenabstand von 150 und 500 mm hergestellt werden.

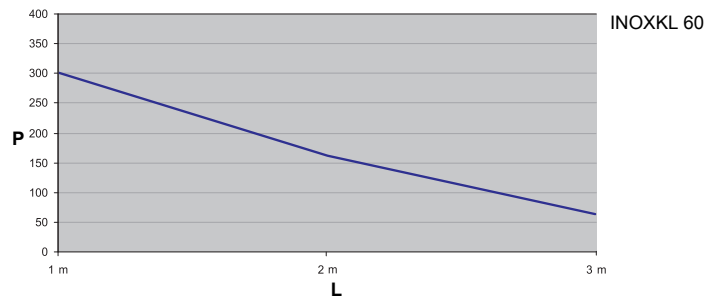
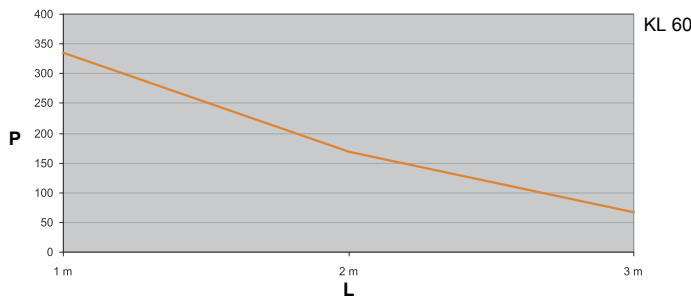
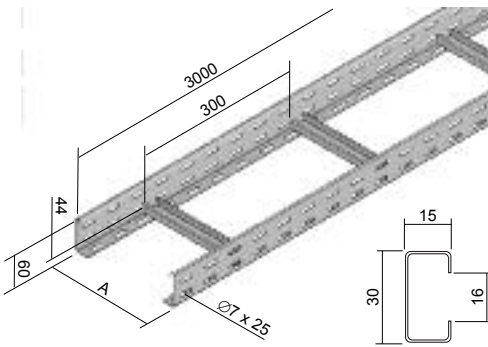

Der Graph zeigt die maximale zulässige gleichmäßige Belastung des Kabelleiters abhängig vom Abstand der Stützen.

L = Abstand der Stützen (m)

P = zulässige gleichmäßige Belastung (kg/m)

### ÜBERSICHT DER SYSTEMELEMENTE - INOX

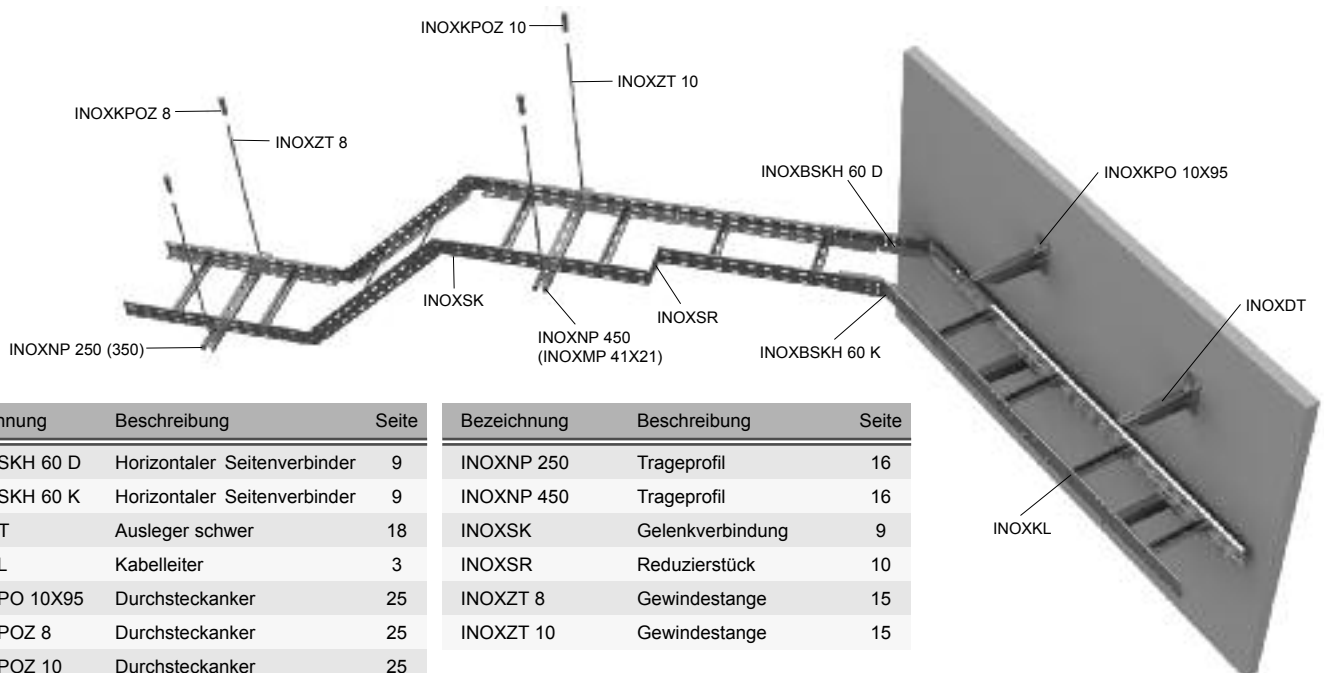

Bezeichnung	Beschreibung	Seite
INOXBSKH 60 D	Horizontaler Seitenverbinder	9
INOXBSKH 60 K	Horizontaler Seitenverbinder	9
INOXDT	Ausleger schwer	18
INOXKL	Kabelleiter	3
INOXKPO 10X95	Durchsteckanker	25
INOXKPOZ 8	Durchsteckanker	25
INOXKPOZ 10	Durchsteckanker	25

Bezeichnung	Beschreibung	Seite
INOXNP 250	Trageprofil	16
INOXNP 450	Trageprofil	16
INOXSK	Gelenkverbindung	9
INOXSR	Reduzierstück	10
INOXZT 8	Gewindestange	15
INOXZT 10	Gewindestange	15

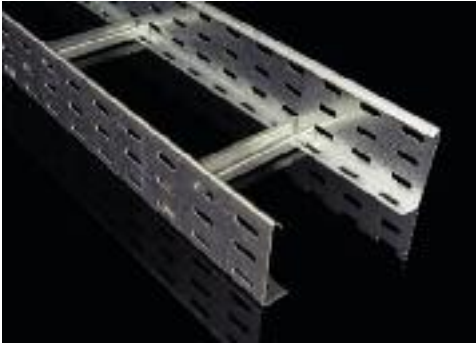

## 85 - Kabelleiter

Artikelnummer	A	t	#	U	S	F
KL 85X150	150	1,5	2,67	240	⊕	⊕
KL 85X200	200	1,5	2,77	180	⊕	⊕
KL 85X300	300	1,5	2,97	120	⊕	⊕
KL 85X400	400	1,5	3,17	78	⊕	⊕
KL 85X500	500	1,5	3,37	72	⊕	⊕
KL 85X600	600	1,5	3,60	60	⊕	⊕

Standardlänge der Kabelleiter ist 3 m.

Die Verbindung der Leiter erfolgt mit den Verbindern S 85X200 (S. 11) und mindestens 12 Schrauben NSM 6X10 (S. 22).

Die gelochten Seitenteile bilden ein L-Profil mit einer gebogenen Kante. Die gelochten Schalter des C-Profils sind zu den Seitenteilen mittels Durchdruck im Abstand von 300 mm und mit der geöffneten Seite des Profils nach oben befestigt.

Auf Anfrage können auch Brücken mit einem Stützenabstand von 150 und 500 mm hergestellt werden.

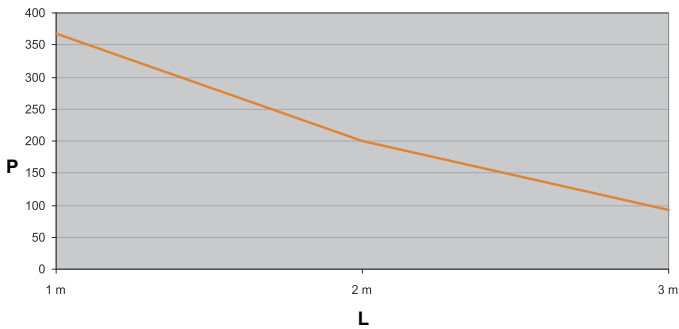
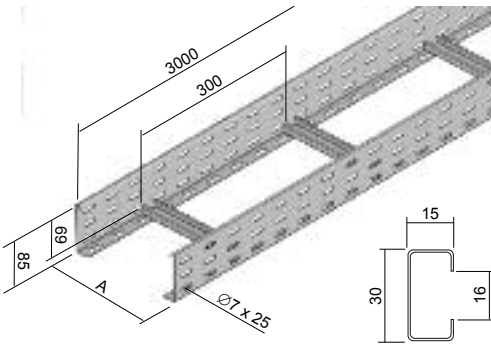

Der Graph zeigt die maximale zulässige gleichmäßige Belastung des Kabelleiters abhängig vom Abstand der Stützen.

L = Abstand der Stützen (m)

P = zulässige gleichmäßige Belastung (kg/m)

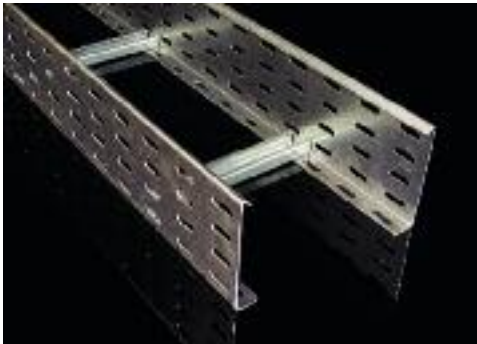

## 110 - Kabelleiter

Artikelnummer	A	↑	‡	⊕	S	F
KL 110X150	150	1,5	4,07	168	⊕	⊕
KL 110X200	200	1,5	4,17	120	⊕	⊕
KL 110X300	300	1,5	4,37	84	⊕	⊕
KL 110X400	400	1,5	4,57	54	⊕	⊕
KL 110X500	500	1,5	4,77	48	⊕	⊕
KL 110X600	600	1,5	5,00	42	⊕	⊕

Standartlänge der Kabelleiter ist 3 m.

Die Verbindung der Leiter erfolgt mit den Verbindern S 110X200 (S. 11) und mindestens 16 Schrauben NSM 6X10 (S. 22).

Die gelochten Seitenteile bildet ein L-Profil mit einer gebogenen Kante. Die gelochten Schalter des C-Profils sind zu den Seitenteilen mittels Durchdruck im Abstand von 300 mm und mit der geöffneten Seite des Profils nach oben befestigt.

Auf Anfrage können auch Brücken mit einem Stützenabstand von 150 und 500 mm hergestellt werden.

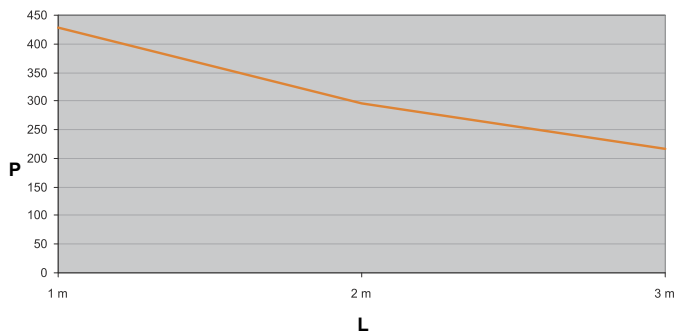
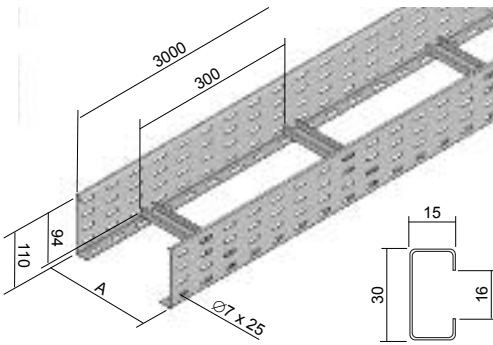

Der Graph zeigt die maximale zulässige gleichmäßige Belastung des Kabelleiters abhängig vom Abstand der Stützen.

L = Abstand der Stützen (m)

P = zulässige gleichmäßige Belastung (kg/m)

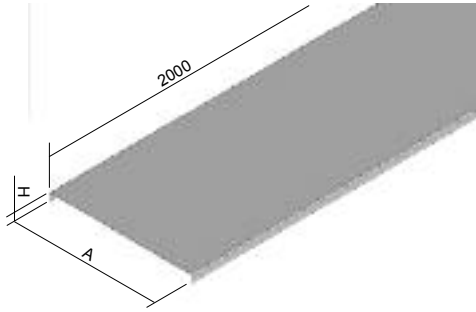
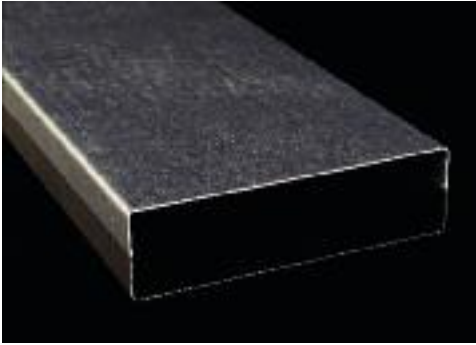

### Deckel für Kabelleiter

Artikelnummer	A	H	‡	S	F	Artikelnummer	IX
V 150	150	11	0,55	●	⌚		
V 200	200	11	0,55	●	●	INOXV 200	⌚
V 300	300	11	0,80	●	●	INOXV 300	⌚
V 400	400	14	1,00	●	⌚	INOXV 400	⌚
V 500	500	14	1,00	●	⌚		
V 600	600	14	1,25	●	⌚		

Standartlänge des Deckels ist 2 m.  
Die Befestigung des Deckels zum Kabelleiter erfolgt mit den Klammern VU (2 Stücke pro Meter) oder NIXUV.



### Klammer für Kabelleiter

Artikelnummer	‡	GMT
VU	0,01	●

Dient zur Befestigung des Deckels zum Kabelleiter und des Zubehörs ohne Schrauben.  
Die Klammer wird zum Deckel und Seitenteil an der Lochstelle angelegt und leicht aufgedrückt, so dass das Griffschloss in das Loch einrastet.



### Klammer für Kabelleiter

Artikelnummer	‡	IX
NIXUV	0,01	⌚

Dient zur Befestigung der Deckel zu den Kabelleitern mit Schrauben.

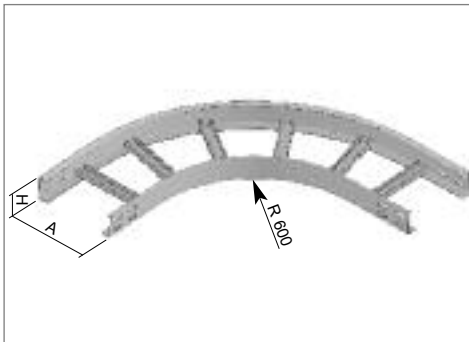

### Bogen horizontal

Artikelnummer	A	H	t	lf	S	F
KLOBH 60X200	200	60	1,5	16	●	⊕
KLOBH 60X300	300	60	1,5	16	●	⊕
KLOBH 60X400	400	60	1,5	16	●	⊕
KLOBH 60X500	500	60	1,5	16	●	⊕
KLOBH 60X600	600	60	1,5	16	●	⊕
KLOBH 85X200	200	85	1,5	24	⊕	⊕
KLOBH 85X300	300	85	1,5	24	⊕	⊕
KLOBH 85X400	400	85	1,5	24	⊕	⊕
KLOBH 85X500	500	85	1,5	24	⊕	⊕
KLOBH 85X600	600	85	1,5	24	⊕	⊕
KLOBH 110X200	200	110	1,5	32	⊕	⊕
KLOBH 110X300	300	110	1,5	32	⊕	⊕
KLOBH 110X400	400	110	1,5	32	⊕	⊕
KLOBH 110X500	500	110	1,5	32	⊕	⊕
KLOBH 110X600	600	110	1,5	32	⊕	⊕

Die Verbindung des Bogens mit dem Kabelleiter erfolgt durch die Verbinder S ..X200 (S. 11) und die Schrauben NSM 6X10 (S. 22).

Der Bogen kann durch den Bogen für das Kabelrinnensystem JUPITER (S. 1-11) ersetzt werden, für Montagebeispiel siehe S. 8.

Für Bildung eines Bogens bei rostfreien Kabelleitern wird der horizontale Seitenverbinder INOXBSKH 60 K, INOXBSKH 60 D (Seite 9) verwendet.

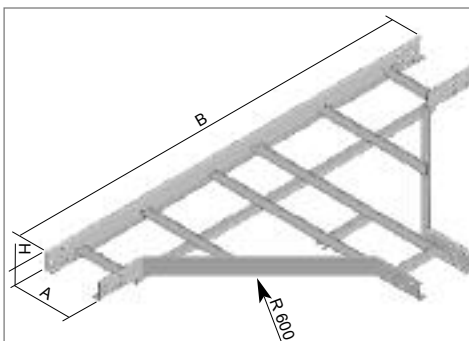

### T-Stück

Artikelnummer	A	H	B	t	lf	S	F
KLT 60X200	200	60	1400	1,5	24	●	⊕
KLT 60X300	300	60	1500	1,5	24	●	⊕
KLT 60X400	400	60	1600	1,5	24	●	⊕
KLT 60X500	500	60	1700	1,5	24	●	⊕
KLT 60X600	600	60	1800	1,5	24	●	⊕
KLT 85X200	200	85	1400	1,5	36	⊕	⊕
KLT 85X300	300	85	1500	1,5	36	⊕	⊕
KLT 85X400	400	85	1600	1,5	36	⊕	⊕
KLT 85X500	500	85	1700	1,5	36	⊕	⊕
KLT 85X600	600	85	1800	1,5	36	⊕	⊕
KLT 110X200	200	110	1400	1,5	48	⊕	⊕
KLT 110X300	300	110	1500	1,5	48	⊕	⊕
KLT 110X400	400	110	1600	1,5	48	⊕	⊕
KLT 110X500	500	110	1700	1,5	48	⊕	⊕
KLT 110X600	600	110	1800	1,5	48	⊕	⊕

Die Verbindung des T-Stücks mit dem Kabelleiter erfolgt durch die Verbinder S ..X200 (S. 11) und die Schrauben NSM 6X10 (S. 22).

Das T-Stück kann durch das T-Stück für das Kabelrinnensystem JUPITER (S. 1-13) ersetzt werden, für Montagebeispiel siehe S. 8.

Für Bildung eines T-Stücks bei rostfreien Kabelleitern wird der horizontale Seitenverbinder INOXBSKH 60 K, INOXBSKH 60 D (Seite 9) verwendet.

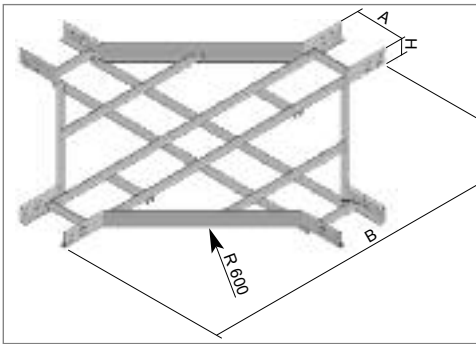

**Kreuzung**

Artikelnummer	A	H	B	↑	⌈	S	F
KLKR 60X200	200	60	1400	1,5	32	●	⊕
KLKR 60X300	300	60	1500	1,5	32	●	⊕
KLKR 60X400	400	60	1600	1,5	32	●	⊕
KLKR 60X500	500	60	1700	1,5	32	●	⊕
KLKR 60X600	600	60	1800	1,5	32	●	⊕
KLKR 85X200	200	85	1400	1,5	48	⊕	⊕
KLKR 85X300	300	85	1500	1,5	48	⊕	⊕
KLKR 85X400	400	85	1600	1,5	48	⊕	⊕
KLKR 85X500	500	85	1700	1,5	48	⊕	⊕
KLKR 85X600	600	85	1800	1,5	48	⊕	⊕
KLKR 110X200	200	110	1400	1,5	64	⊕	⊕
KLKR 110X300	300	110	1500	1,5	64	⊕	⊕
KLKR 110X400	400	110	1600	1,5	64	⊕	⊕
KLKR 110X500	500	110	1700	1,5	64	⊕	⊕
KLKR 110X600	600	110	1800	1,5	64	⊕	⊕

Die Verbindung der Kreuzung mit dem Kabelleiter erfolgt durch die Verbindler S ..X200 (S. 11) und die Schrauben NSM 6X10 (S. 22). Die Kreuzung kann durch die Kreuzung für das Kabelrinnensystem JUPITER (S. 1-14) ersetzt werden, für Montagebeispiel siehe S. 8. Für Bildung einer Kreuzung bei rostfreien Kabelleitern wird der horizontale Seitenverbinder INOXBSKH 60 K, INOXBSKH 60 D (Seite 9) verwendet.

Das Montagebeispiel der Kabelleiter zusammen mit dem Bogen für das Kabelrinnensystem JUPITER (S. 1-11).

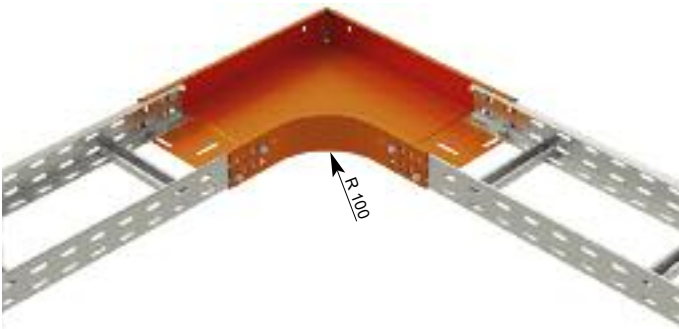

Das Montagebeispiel der Kabelleiter zusammen mit dem T-Stück für das Kabelrinnensystem JUPITER (S. 1-13).

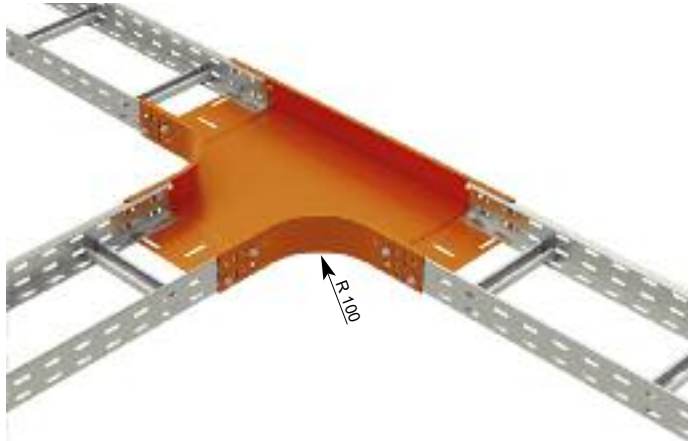

**Trennsteg**

Artikelnummer	H	↑	⊘	S	F
KLP 60	39	0,8	0,41	●	⊕
KLP 85	64	0,8	0,57	⊕	⊕
KLP 110	89	0,8	0,73	⊕	⊕

Standardlänge der Trennstege ist 3 m. Die Befestigung erfolgt durch Schraube S 6X20 M (S. 22), 2 Stücke pro 1 Meter. Der Trennsteg dient zur räumlichen Abtrennung des Kabels und Leitung verschiedener Netzwerke und Funktionen. Gleichzeitig dient er zur Abtrennung individueller Leitungen aus der Sicht von elektrischer Verträglichkeit. Für diesen Zweck wird empfohlen, den Deckel zu verwenden und einen geschlossenen beschrifteten Raum zu bilden.

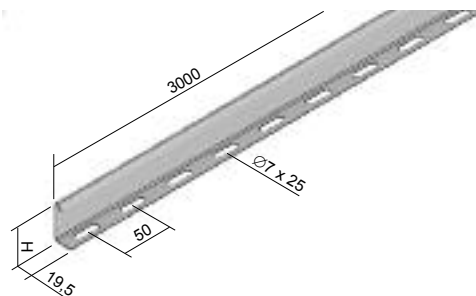



**NEU**

### Horizontaler Seitenverbinder

Artikelnummer	H	A	t	S	F	Artikelnummer	IX
<b>BSKH 60 K</b>	64	140	2	●	⊕	<b>INOXBSKH 60 K</b>	⊕
<b>BSKH 85 K</b>	89	140	2	⊕	⊕		
<b>BSKH 110 K</b>	114	140	2	⊕	⊕		
<b>BSKH 60 D</b>	64	315	2	●	⊕	<b>INOXBSKH 60 D</b>	⊕
<b>BSKH 85 D</b>	89	315	2	⊕	⊕		
<b>BSKH 110 D</b>	114	315	2	⊕	⊕		

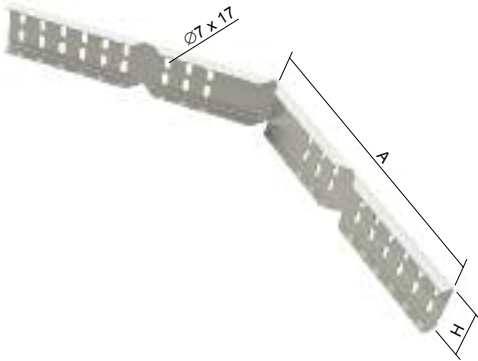

Dient zur Bildung der Ableitung der Kabelleitertrasse oder als Ersatz der Fittings der Kabelleiter. Bei der Ableitung von der Trasse wird der Seitenteil der Kabelleiter ca. 15 mm über dem Boden – in der Achse von unterer Lochungsreihe abgeschnitten. Die Kante muss durch Schutz der Kanten NCH (S. 25) verschafft werden.

Befestigung mit den Schrauben NSM 6X10 oder NIXSM 6X10 (Seite 22).



### Gelenkverbindung

Artikelnummer	H	t	lf	S	F	Artikelnummer	IX
<b>SK 60</b>	53	0,8	8	●	⊕	<b>INOXSK 60</b>	⊕
<b>SK 85</b>	78	1,2	12	⊕	⊕		
<b>SK 110</b>	103	1,2	16	⊕	⊕		

Zur Verbindung der Gelenkverbindung zum Kabelleiter werden die Schrauben NSM 6X10 oder NIXSM 6X10 (S. 22) benutzt. Die Verbindung wird pro 1 Stück geliefert.



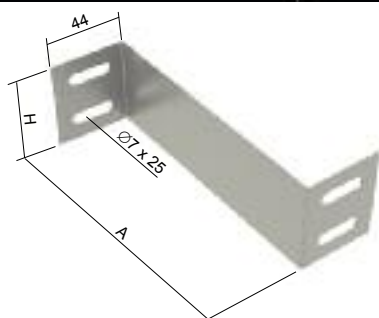

## Reduzierstück

Artikelnummer	H	A	t	z	S	F	Artikelnummer	IX
SR 60X25	60	25	1,0	4	●	⊕		
SR 60X50	60	50	1,0	4	●	⊕		
SR 60X75	60	75	1,0	4	●	⊕		
SR 60X100	60	100	1,0	4	●	⊕	INOXSR 60X100	⊕
SR 60X125	60	125	1,0	4	●	⊕		
SR 60X150	60	150	1,0	4	●	⊕		
SR 60X200	60	200	1,0	4	●	⊕	INOXSR 60X200	⊕
SR 60X250	60	250	1,0	4	●	⊕		
SR 60X300	60	300	1,0	4	●	⊕		
SR 60X350	60	350	1,0	4	●	⊕		
SR 60X400	60	400	1,0	4	●	⊕		
SR 85X25	85	25	1,0	6	⊕	⊕		
SR 85X50	85	50	1,0	6	⊕	⊕		
SR 85X75	85	75	1,0	6	⊕	⊕		
SR 85X100	85	100	1,0	6	⊕	⊕		
SR 85X125	85	125	1,0	6	⊕	⊕		
SR 85X150	85	150	1,0	6	⊕	⊕		
SR 85X200	85	200	1,0	6	⊕	⊕		
SR 85X250	85	250	1,0	6	⊕	⊕		
SR 85X300	85	300	1,0	6	⊕	⊕		
SR 85X350	85	350	1,0	6	⊕	⊕		
SR 85X400	85	400	1,0	6	⊕	⊕		
SR 110X25	110	25	1,0	8	⊕	⊕		
SR 110X50	110	50	1,0	8	⊕	⊕		
SR 110X75	110	75	1,0	8	⊕	⊕		
SR 110X100	110	100	1,0	8	⊕	⊕		
SR 110X125	110	125	1,0	8	⊕	⊕		
SR 110X150	110	150	1,0	8	⊕	⊕		
SR 110X200	110	200	1,0	8	⊕	⊕		
SR 110X250	110	250	1,0	8	⊕	⊕		
SR 110X300	110	300	1,0	8	⊕	⊕		
SR 110X350	110	350	1,0	8	⊕	⊕		
SR 110X400	110	400	1,0	8	⊕	⊕		

Die Befestigung der Verbindung erfolgt durch die Schrauben NSM 6X10 oder NIXSM 6X10 (S. 22).

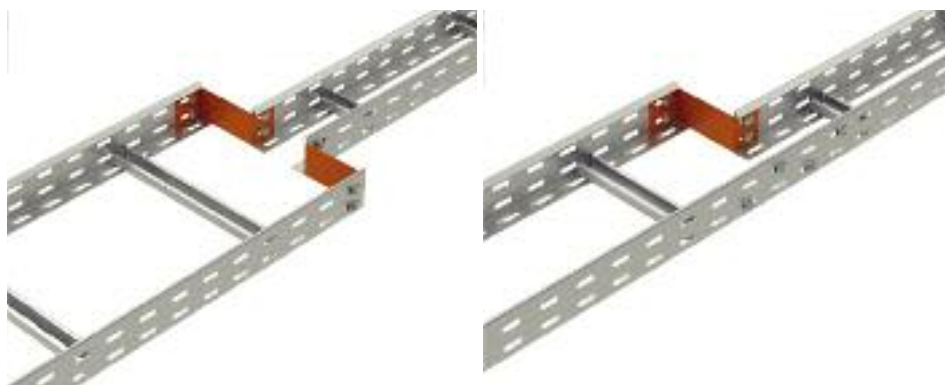



### Universalverbinder

Artikelnummer	H	t	lf	S	F	Artikelnummer	IX
S 60X200	60	1,25	4	●	●	INOXS 60X200	⌚
S 85X200	85	1,25	6	⌚	⌚		
S 110X200	110	1,25	8	⌚	⌚		

Dient zur Verbindung der Kabelleiter.  
Die Befestigung erfolgt durch die Schrauben NSM 6X10 oder NIXSM 6X10 (S. 22).

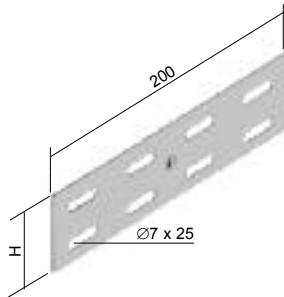

### Montageplatte

Artikelnummer	t	S	F
MDS	1	●	⌚

Dient zur Befestigung der Verteilungsdosen zu den Kabelleitern.  
Wird auf den Seitenteil der Kabelleiter aufgesteckt und durch die Klammer KSV (S. 1-37) oder durch die Schrauben NSM 6X10 (S. 22) fixiert.  
Sie wird für die Dosen 8101; 8130; 8135; 003.CS.K; 005.CS.K empfohlen (siehe Katalog Elektroinstallationsmaterial).

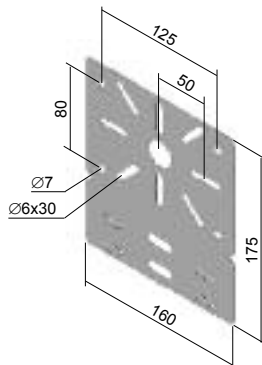

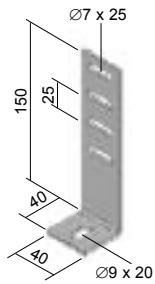

### Abstandhalter

Artikelnummer	↑	‡	
KLDI 35X110	4	0,21	F ●

Für die Montage auf dem Seitenteil der Kabelleiter und zur Befestigung an der Wand geeignet. Die Befestigung erfolgt durch die Schraube S 6X20 M (S. 22).

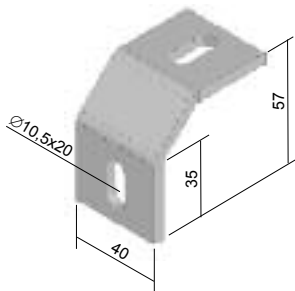

### Winkel

Artikelnummer	↑	‡	
DRIPN	5,00	0,19	PO ●

Für die Montage auf dem Seitenteil der Kabelleiter und danach zur Befestigung an der Wand geeignet. Die Befestigung erfolgt durch die Schraube S 10X20 und Mutter M 10 (S. 22).





### Klemmstück

Artikelnummer	‡	Benutzung mit	ZNCR
US 1	0,14	ZT 8	●
US 2	0,15	ZT 10	●
US 3	0,21	ZT 12	⊕

Das Klemmstück wird zur Fixierung der Gewindestange zum I-Profil benötigt. Diese werden zusammen mit der Befestigungsschraube und Sicherungsmutter geliefert.

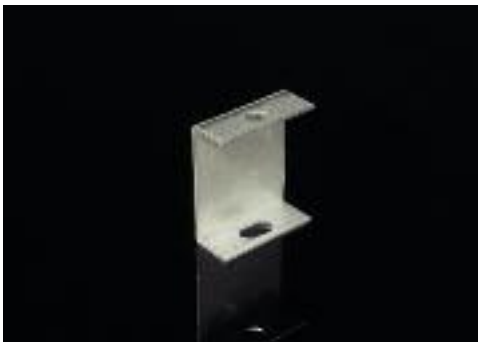

### Deckenbügel an waagerechter Decke

Artikelnummer	‡	S	F
DSZT	0,10	●	⊕

Die Anwendung erfolgt zusammen mit der Gewindestange ZT 8 oder ZT 10.

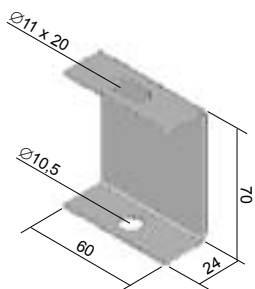

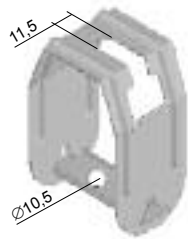

### Deckenbügel an waagerechter Decke einstellbar

Artikelnummer ‡

S

F

**DSS** 0,14

●

⊕

Wird mit der Gewindestange ZT 8 oder ZT 10 verwendet.  
Ist ideal für eine leichte Senkung der Dachkonstruktion.

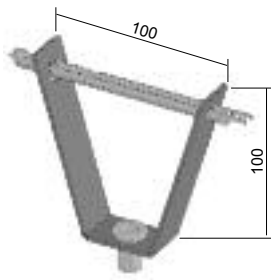

### Deckenbügel an Trapezblechdecke

Artikelnummer ‡

S

F

**DSOS** 0,20

●

⊕

Für die Befestigung in Stahldachkonstruktionen.  
Der DSOS beinhaltet eine Verbindungs-Mutter M8  
für eine direkte Montage an die Gewindestange  
ZT 8.

Falls die Gewindestange ZT 10 oder ZT 12  
verwendet wird, ist es notwendig die Verbindungs-  
Mutter zu entfernen und die Mutter M 10 bzw.  
M 12 und dazugehörige Unterlegscheibe zu  
benutzen (sie sind nicht im Lieferumfang  
enthalten).



Blecbreite der trapezförmigen Decke (mm)	Belastung (N)
0,63-0,70	630
0,70-0,80	740
0,80-1,00	850
1,00-1,20	1050
1,20-1,50	1250
>1,50	1550

Die angegebenen Werte gelten nur bei statischer Belastung.



### Gewindestange

Artikelnummer	Ø	↓*	‡	ZNCR	Artikelnummer	IX
ZT 6	M 6	2250	0,17	●		
ZT 8	M 8	4060	0,31	●	INOXZT 8	⊕
ZT 10	M 10	6490	0,46	●	INOXZT 10	⊕
ZT 12	M 12	9440	0,70	⊕		

Standardlänge der Gewindestange ist 2 m.  
\* maximale Belastung – ruhige Belastung



### Verbindungsmutter

Artikelnummer	Ø	A	‡	ZNCR
MZ 6	M 6	18	0,01	●
MZ 8	M 8	24	0,02	●
MZ 10	M 10	30	0,04	●
MZ 12	M 12	36	0,06	⊕

Dient zur Verbindung von zwei Gewindestangen.

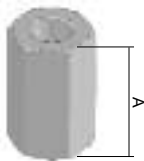



### Montageprofil

Artikelnummer	A	↑	≠	S	F	Artikelnummer	IX
MP 41X21	21	2,5	1,85	●	●	INOXMP 41X21	⊕
MP 41X21X1.50	21	1,5	1,13	●	⊕		
MP 41X41	41	2,5	2,70	●	●		

Dient als Halterung für die Kabelrinnen, welche auf Gewindestangen befestigt werden, oder als Tragkonstruktion mittels Montagezubehör S. 1-34.

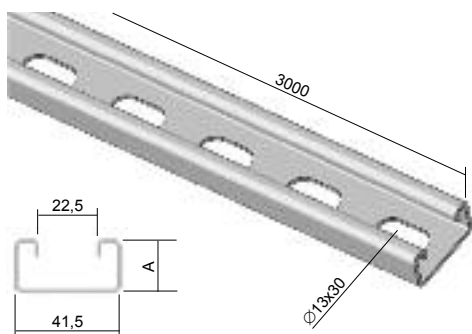

### Trageprofil

Artikelnummer	A	B	C	D	↑	↓	≠	Für KL	S	F	Artikelnummer	IX
NP 200	200	30	15	Ø9 x 35	1,2	100	0,11	KL ..X150	●	⊕		
NP 250	250	30	15	Ø9 x 35	1,2	100	0,13	KL ..X200	●	⊕	INOXNP 250	⊕
NP 350	350	30	15	Ø9 x 35	1,2	100	0,19	KL ..X300	●	⊕	INOXNP 350	⊕
NP 450	450	41,5	21	Ø11 x 30	1,5	150	0,50	KL ..X400	●	⊕	INOXNP 450	⊕
NP 550	550	41,5	21	Ø11 x 30	1,5	150	0,56	KL ..X500	●	⊕		
NP 650	650	41,5	21	Ø11 x 30	1,5	150	0,70	KL ..X600	●	⊕		

Das Trageprofil NP 100 bis NP 350 wird durch zwei Gewindestangen ZT 8 + Mutter M 8 + Unterlegscheibe PD 8 (PVL 8) befestigt.  
Das Trageprofil NP 450 bis NP 650 wird durch zwei Gewindestange ZT 10 + Mutter M 10 + Unterlegscheibe PD 10 (PVL 10) oder durch zwei Gewindestange ZT 12 + Mutter M 12 + Unterlegscheibe PD 12 (PVL 12) befestigt.  
**Die Abmessung des Trageprofils wird gemäß der Breite von Kabelleiter bestimmt + 50 mm,** z.B. für Kabelrinnen 100 mm breit bestellen Sie NP 150.

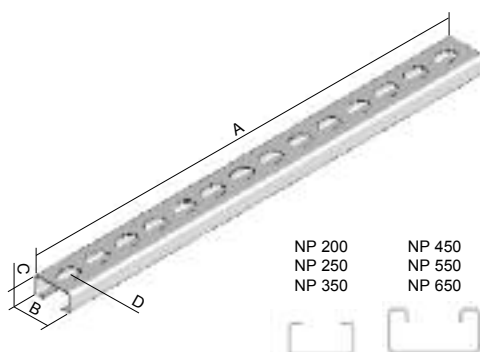

NP 200  
NP 250  
NP 350

NP 450  
NP 550  
NP 650





### C-Tragkonsole

Artikelnummer	A	B	⊥	‡	S
CTS 150	195	145	60	0,56	●
CTS 200	245	145	60	0,62	●
CTS 300	345	195	50	0,82	●
CTS 400	445	245	40	0,93	⊕

Wird für die direkte Montage an der Decke mit Gewindestift ZT 8 oder ZT 10 verwendet.  
Die Befestigung der Kabelleiter erfolgt durch NSM 6X10.  
Zur Vermeidung einer Deformationen bei der Montage ist das Distanzstück STS geeignet (S. 1-30).

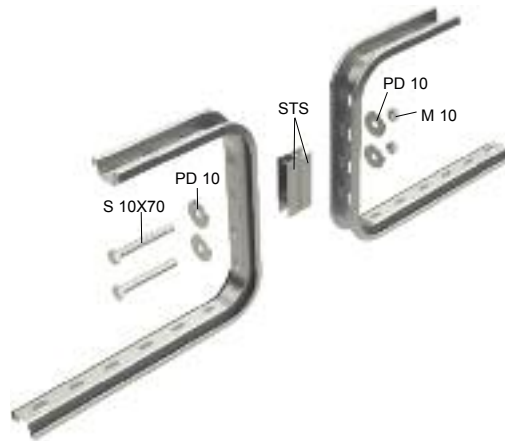
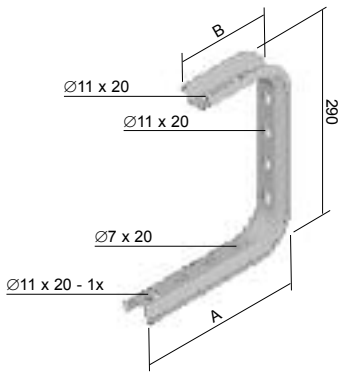

### L-Tragkonsole

Artikelnummer	A	⊥	‡	S
LTS 150	195	100	0,32	●
LTS 200	245	90	0,34	●
LTS 300	345	70	0,49	●
LTS 400	445	50	0,54	●
LTS 500	545	40	0,77	⊕
LTS 600	645	30	0,77	⊕

Die Befestigung der Kabelleiter erfolgt durch NSM 6X10.  
Die Tragkonsolen LTS 400 - LTS 600 können als Deckenprofile benutzt werden.  
Zur Vermeidung einer Deformationen bei der Montage ist das Distanzstück STS geeignet (S. 1-30).

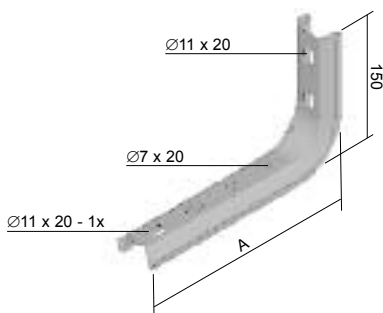

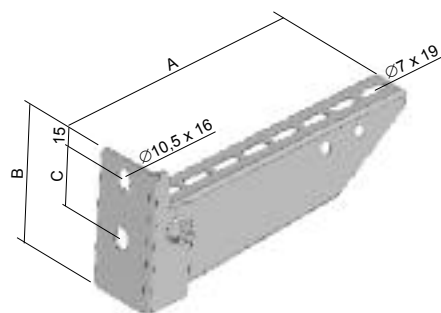

### Ausleger mittel

Artikelnummer	A	B	C	↓	‡	S
DS 150	168	94	60	160	0,33	●
DS 200	218	104	60	150	0,38	●
DS 300	318	120	60	200	0,63	●
DS 400	418	120	60	180	0,76	●
DS 500	518	140	90	160	1,00	●
DS 600	618	140	90	150	1,23	●

Für die Montage an der Wand oder dem Deckprofil SPL oder SPS geeignet.

Zur Montage auf das Deckprofil SPL und SPS werden die Gleitmutter PM 41 M 10 (S. 39) zusammen mit den Schrauben S 10X20 (2 Stück) verwendet.

Die Kabelleiter aufliegend auf dem Ausleger wird mit der Klammer SUP (Seite 21) befestigt.

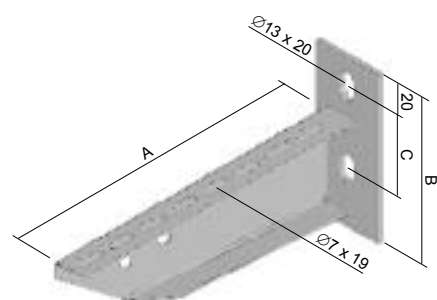

### Ausleger schwer

Artikelnummer	A	B	C	↓	‡	F	Artikelnummer	IX
DT 150	170	120	60	230	0,36	●		
DT 200	220	120	60	340	0,43	●	INOXDT 200	⊕
DT 300	320	135	60	320	0,73	●	INOXDT 300	⊕
DT 400	420	135	60	430	0,88	●	INOXDT 400	⊕
DT 500	520	155	90	390	1,30	●		
DT 600	620	155	90	350	1,60	●		
DT 800	820	155	90	280	1,90	⊕		
DT 1000	1020	155	90	200	2,40	⊕		

Für die Montage an der Wand oder dem Deckprofil SPL oder SPS geeignet.

Zur Montage auf das Deckprofil SPL und SPS werden die Gleitmutter PM 41 M 10 (S. 39) zusammen mit den Schrauben S 10X20 (2 Stück) verwendet.

Die Kabelleiter aufliegend auf dem Ausleger wird mit der Klammer SUP (Seite 21) befestigt.

Die Ausleger in der Ausführung rostfrei sind nur für die Wandmontage geeignet.



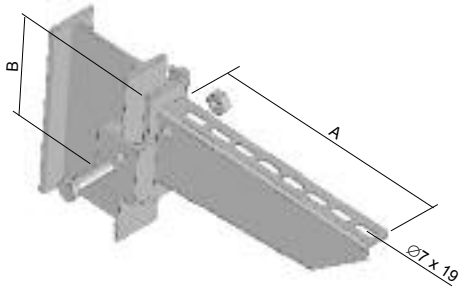

### Schnellspanausleger schwer

Artikelnummer	A	B	⊥	‡	F
DRT 100	120	80	300	0,30	●
DRT 150	170	85	310	0,37	●
DRT 200	220	90	330	0,50	●
DRT 300	320	100	360	0,69	●
DRT 400	420	110	370	0,85	●
DRT 500	520	120	380	1,35	●
DRT 600	620	130	410	1,55	⊕
DRT 800	820	130	370	1,80	⊕
DRT 1000	1020	130	330	2,30	⊕

Geeignet zur Montage an das Deckenprofil SPT oder an I-Profil 80 mm.  
Schnellspanwinkel, Mutter und Schraube S 8X20 sind beinhaltet.  
Die Kabelleiter aufliegend auf dem Ausleger wird mit der Klammer SUP (Seite 21) befestigt.

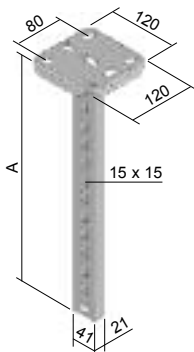
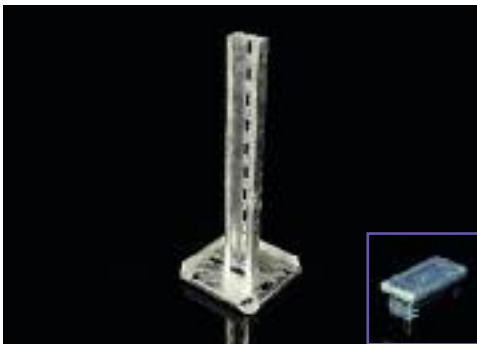

### Hängestiel leicht

Artikelnummer	A	‡	F	XX
SPL 200	214	0,74	●	-
SPL 300	304	0,85	●	-
SPL 400	424	1,01	●	-
SPL 500	514	1,13	●	-
SPL 600	604	1,23	●	-
SPL 800	814	1,45	●	-
SPL 1000	1024	1,75	●	-
SPL 1200	1204	1,95	●	-
OKSPL	-	0,01	-	●

Geeignet zur Befestigung der Halter DS und DT mittels der Gleitmutter PM 41 M 10 (PMP 41 M 10) und sechskantige Schraube S 10X20 bestimmt.  
OKSPL - Schutzdeckel aus PVC.



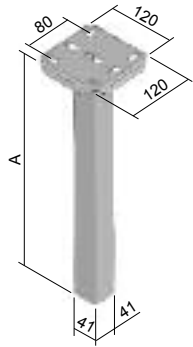
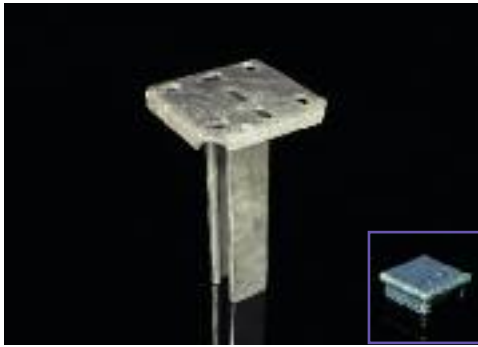

### Hängestiel mittel

Artikelnummer	A	‡	F	XX
SPS 200	204	1,03	●	-
SPS 300	304	1,33	●	-
SPS 400	404	1,60	●	-
SPS 500	504	1,90	●	-
SPS 600	604	2,15	●	-
SPS 800	804	2,70	●	-
SPS 1000	1004	3,25	●	-
SPS 1200	1204	3,80	⊕	-
SPS 1500	1504	4,62	⊕	-
OKSPS	-	0,01	-	●

Geeignet zur Befestigung der Halter mittels der Gleitmutter PM 41 M 10 und der sechskantigen Schraube S 10X20 bestimmt.  
OKSPS - Schutzdeckel aus PVC.

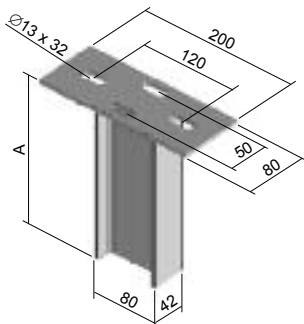
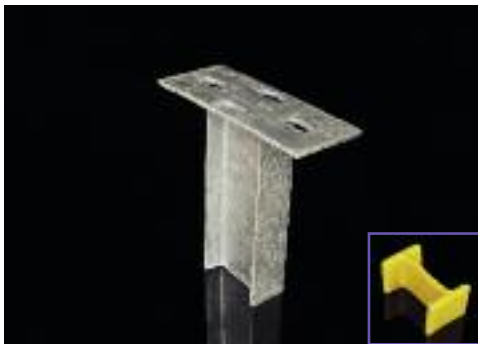

### Hängestiel schwer

Artikelnummer	A	‡	F	XX
SPT 200	208	1,80	⊕	-
SPT 400	408	3,05	⊕	-
SPT 500	508	3,60	⊕	-
SPT 600	608	4,20	⊕	-
SPT 800	808	5,50	⊕	-
SPT 1000	1008	6,70	⊕	-
SPT 1200	1208	8,00	⊕	-
SPT 1500	1508	9,90	⊕	-
SPT 1800	1808	12,00	⊕	-
SPT 2000	2008	13,30	⊕	-
OKSPT	-	0,02	-	●

Geeignet zur Befestigung der Schnellspanausleger DRT.  
Verwendung als Halter für Decke oder Boden möglich.  
OKSPT - Schutzdeckel aus PVC.



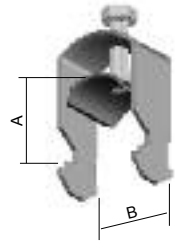

### Bügelschelle für 1 Kabel

Artikelnummer	A min	B	‡	F	Trassenabdeckung möglich*			Zahl der Bügelschellen**					
					Höhe KL			Breite KL					
					60	85	110	150	200	300	400	500	600
PKC1 1198	8	12	0,03	●	ja	ja	ja	8	12	18	24	30	37
PKC1 1199	12	16	0,03	●	ja	ja	ja	7	9	14	19	24	29
PKC1 1200	16	20	0,04	●	nein	ja	ja	5	7	11	15	19	23
PKC1 1201	20	24	0,04	●	nein	ja	ja	5	6	10	14	17	21
PKC1 1202	24	28	0,04	●	nein	ja	ja	4	5	8	11	14	17
PKC1 1203	28	32	0,06	●	nein	ja	ja	3	5	7	10	12	15
PKC1 1204	32	36	0,07	●	nein	ja	ja	3	4	6	9	11	14
PKC1 1205	36	40	0,08	●	nein	ja	ja	3	4	6	8	10	13
PKC1 1206	40	44	0,09	●	nein	nein	ja	2	3	5	7	9	11
PKC1 1207	44	48	0,10	●	nein	nein	ja	2	3	5	7	8	10
PKC1 1208	48	52	0,10	●	nein	nein	ja	2	3	5	6	8	10
PKC1 1209	52	56	0,11	●	nein	nein	ja	2	3	4	6	7	9
PKC1 1210	56	60	0,14	●	nein	nein	nein	2	2	4	5	7	8
PKC1 1211	60	64	0,16	●	nein	nein	nein	1	2	4	5	6	8
PKC1 1212	64	70	0,16	●	nein	nein	nein	1	2	3	5	6	7

Die Angaben stellen den minimalen und maximalen Durchmesser des befestigten Kabels dar.

\* Die Bügelschelle dient zur Befestigung des Kabels auf der Kabelleiter.

\*\* Die Tabelle zeigt die maximale Menge von Kabelbefestigungen, die nebeneinander gestellt werden können. Die Tabelle berücksichtigt nicht die Höhe von Kabelbrücken der Benutzung der Deckel für die Linie! Die Tabelle zeigt die maximale Menge an Kabel, die im Kabelleiter von individuellen Abmessungen bei der Benutzung der Kabelbefestigungen PKC fixiert werden können. Mit Hilfe der äußerenen Breite der Befestigung ist es möglich, die Zahl der Befestigungen bei der Kombination der verschiedenen Größen zu bestimmen.



### Befestigungsklammer

Artikelnummer	‡	S
SUP	0,02	●

Für die Befestigung der Kabelleiter zum Ausleger.  
Zwei Stücke pro Ausleger.

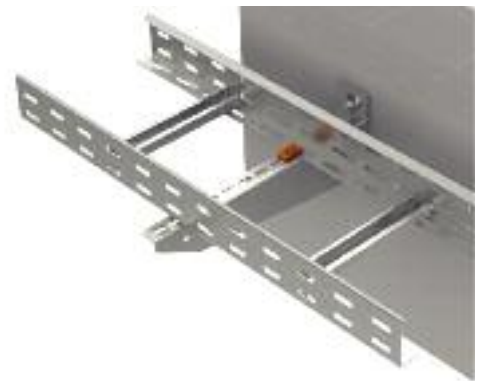



### Schlossschraube und Sicherungsmutter

Artikelnummer	‡	↻	ZNCR	GMT
NSM 6X10	0,009	100	●	-
NSM 6X10-GMT	0,009	100	-	●



### Rundkopfschraube und Sicherungsmutter

Artikelnummer	‡	↻	ZNCR
S 6X20 M	0,01	100	●

Dient zur Sicherung der stromleitenden Verbindung.



### Schraube + Mutter + Zahnscheibe

Artikelnummer	‡	↻	ZNCR	Artikelnummer	IX
NSMP 6X10	0,006	100	●	NIXSMP 6X10	⊕

Dient zur Sicherung der stromleitenden Verbindung.



### Sechskantschraube

Artikelnummer	‡	ZNCR
S 6X20	0,01	●
S 6X30	0,01	●
S 8X20	0,01	●
S 8X30	0,02	●
S 8X40	0,02	●
S 8X50	0,02	●
S 8X70	0,03	⊕
S 10X20	0,02	●
S 10X30	0,03	●
S 10X40	0,03	●
S 10X50	0,04	●
S 10X70	0,05	●
S 12X20	0,03	●
S 12X30	0,04	●
S 12X40	0,05	●
S 12X50	0,06	●
S 12X60	0,07	⊕



### Sechskantmutter

Artikelnummer	‡	ZNCR	Artikelnummer	IX
M 6	0,01	●		
M 8	0,01	●	INOXM 8	⊕
M 10	0,01	●	INOXM 10	⊕
M 12	0,02	●		



### Unterlegscheibe

Artikelnummer	A	‡	ZNCR	Artikelnummer	IX
PD 6	12	0,001	●		
PD 8	16	0,001	●	INOXPD 8	⊕
PD 10	20	0,001	●	INOXPD 10	⊕
PD 12	24	0,001	⊕		

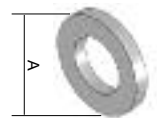

### Unterlegscheibe gross

Artikelnummer	A	‡	ZNCR
PVL 6	18	0,001	●
PVL 8	24	0,001	●
PVL 10	30	0,001	●
PVL 12	38	0,002	⊕

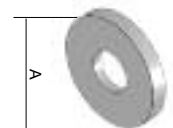

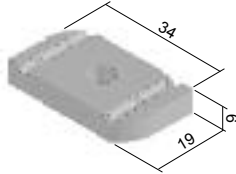

### Gleitmutter

Artikelnummer	‡	ZNCR
PM 41 M 6	0,03	⊕
PM 41 M 8	0,03	●
PM 41 M 10	0,03	●
PM 41 M 12	0,03	⊕

Dient zur Befestigung der Ausleger zu den Profilen MP 41X21, MP 41X41, oder die Profile zusammen mittels System VS (S. 1-34).

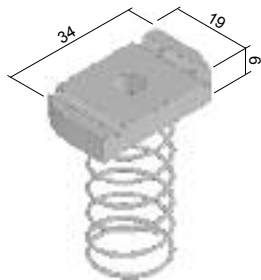

### Gleitmutter mit Feder

Artikelnummer	‡	ZNCR
PMP 41 M 6	0,04	⊕
PMP 41 M 8	0,04	●
PMP 41 M 10	0,04	●
PMP 41 M 12	0,04	⊕

Dient zur Befestigung der Ausleger zu den Profilen MP 41X21, MP 41X41, oder die Profile zusammen mittels System VS (S. 1-34). Die Feder vereinfacht die Fixierung während der Montage.

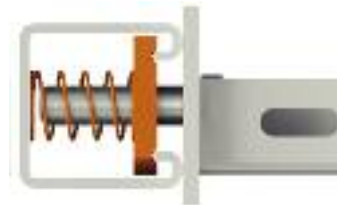



## Durchsteckanker

Artikelnummer	A	B	C	D	E	Gewinde	‡	PO	ZNCR	Artikelnummer	IX
<b>KPO 6X50</b>	6	50	35	5	45	M6	0,01	●	-		
<b>KPO 6X70</b>	6	70	35	10	70	M6	0,02	●	-		
<b>KPO 8X77</b>	8	77	45	10	75	M8	0,03	●	-		
<b>KPO 8X97</b>	8	97	45	30	95	M8	0,04	●	-		
<b>KPO 10X95</b>	10	95	60	10	90	M10	0,06	●	-	<b>INOXKPO 10X95</b>	⌚
<b>KPO 10X115</b>	10	115	60	30	110	M10	0,08	●	-		
<b>KPO 12X120</b>	12	120	70	10	115	M12	0,10	●	-		
<b>KPO 12X150*</b>	12	150	70	30	145	M12	0,13	●	-		
<b>KKZ 6</b>	8	25	-	-	-	M6	0,01	-	●	<b>INOXKPOZ 6</b>	⌚
<b>KKZ 8</b>	10	30	-	-	-	M8	0,01	-	●	<b>INOXKPOZ 8</b>	⌚
<b>KKZ 10</b>	12	40	-	-	-	M10	0,02	-	●		
<b>KKZ 12</b>	15	50	-	-	-	M12	0,05	-	⌚		

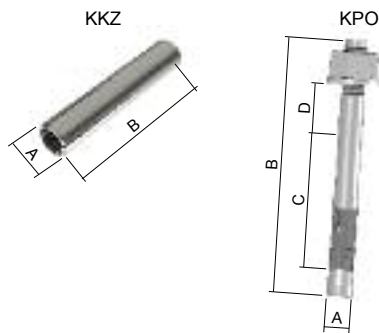

C – Verankerungstiefe

D – maximale Dicke des befestigten Materials

E – minimale Tiefe des gebohrten Loches

Die Durchsteckanker dienen zur Befestigung der Konstruktionselemente zum Grundmaterial (Beton, Natursteine).

Die Stoppanker KKZ (INOXKPOZ) dienen zur direkten Befestigung der Gewindestangen.

\* bis Ausverkauf



## Kantenschutz

Artikelnummer	‡	
<b>NCH</b>	0,06	●

Der Schutz der Kanten aus dem Kunststoff mit einer Stahlverstärkung dient zum Schutz aller geschnittenen Kanten der Blechteile.

Verpackung = 10 m.



## Zinkfarbe / Spray

Artikelnummer	‡	
<b>WEICON 375 (Farbe)</b>	0,50	●
<b>GZS (Spray)</b>	0,45	●

Der Korrosionsschutz für die Reparatur von mangelhaften und beschädigten Stellen auf verzinkter Oberfläche. Die Farbe wird auf die beschädigten Stellen mit einem Pinsel durch das Tupfen angestrichen.